

マツダ: アクセラ (BL系) に訂正ができました。
お手持ちのボデーマニュアルを訂正してください。
宜しくお願い申し上げます。

●平成 22 年版：マツダ - 4 頁

ポイント A の位置訂正のためイラストの差し替え。

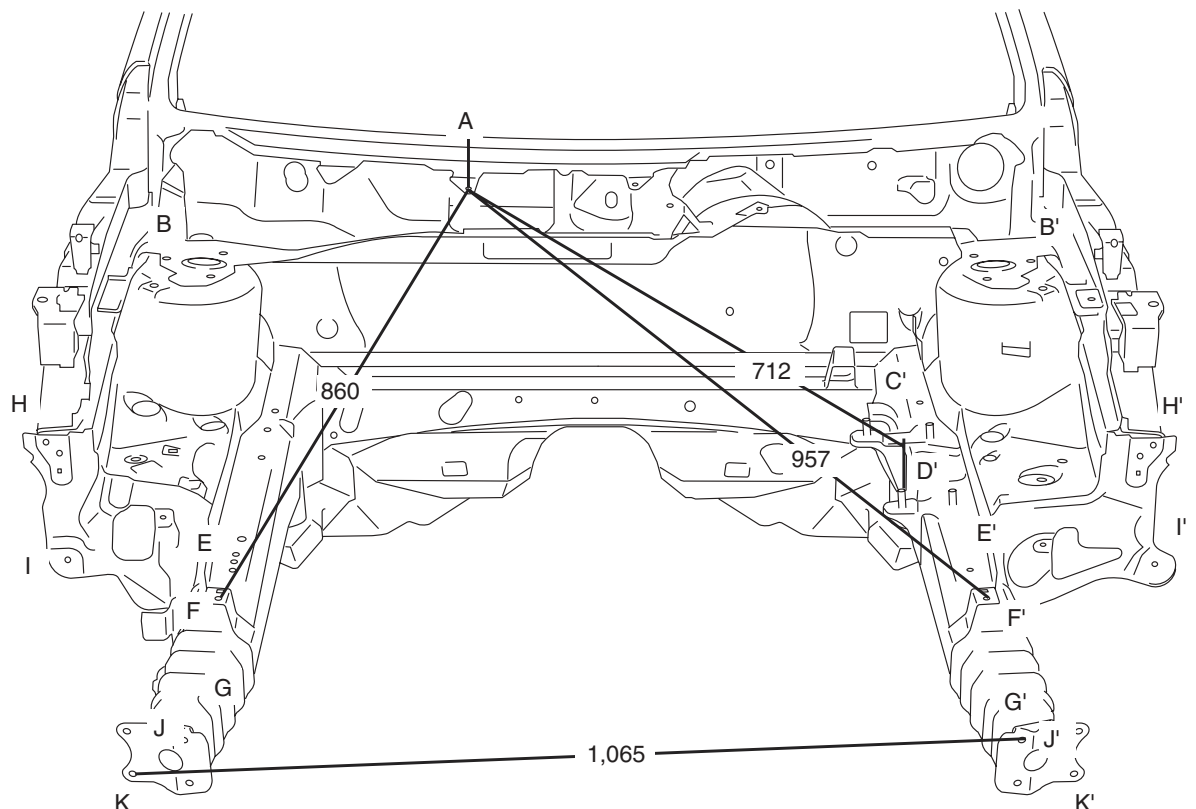
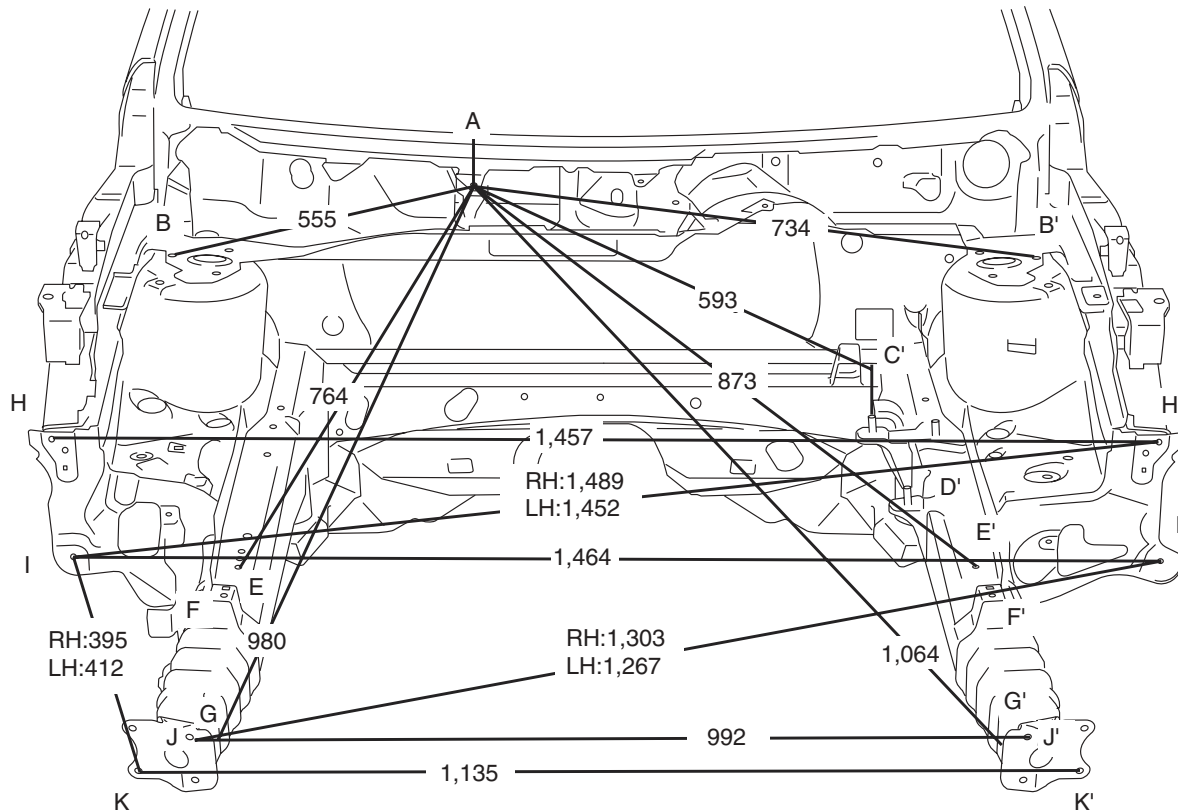

●平成 22 年版：マツダ－5頁

□ で囲んであるポイントに訂正。

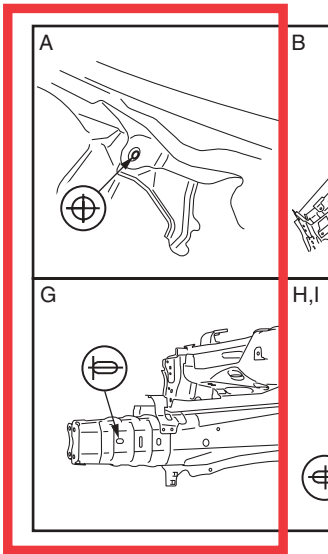

誤	I	シュラウド・サイド・パネル測定穴	(右) 9 × 5 (左) φ 7
---	---	------------------	----------------------



正	I	シュラウド・サイド・パネル測定穴	(右) 9 × 10 (左) φ 7
---	---	------------------	-----------------------

●平成 22 年版：マツダ－8頁

□ で囲んである数値に訂正。

《4SD》

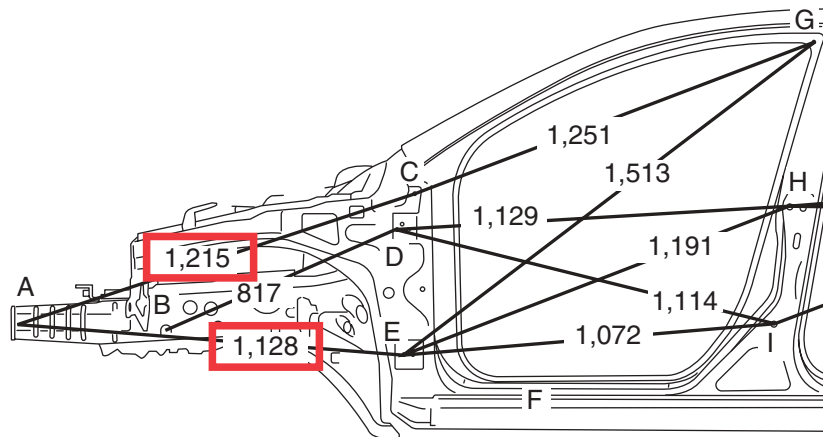

《5HB》

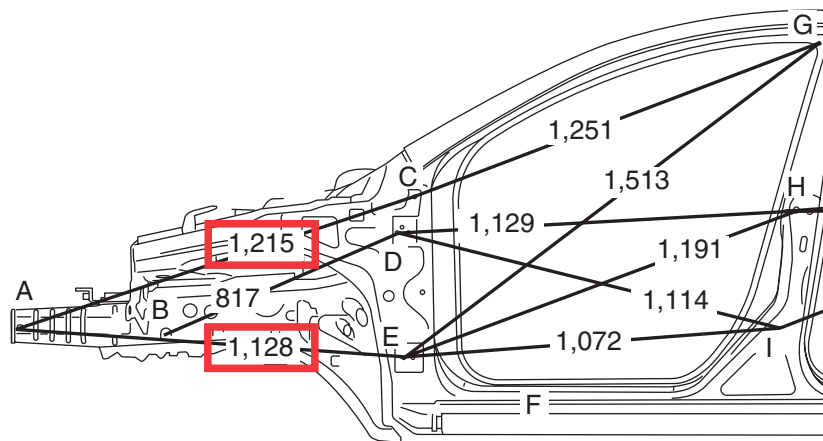

マツダ:デミオ (DE系)に訂正ができました。
 お手持ちのボデーマニュアルを訂正してください。
 宜しくお願い申し上げます。

- 平成 20 年版：マツダ－ 36 頁
- 平成 22 年版：マツダ－ 22 頁

誤	→	正
A－E : 456	→	A－E : 570
A－G : 624	→	A－G : 716
A－F' : 937	→	A－F' : 874
A－G' : 962	→	A－G' : 897

- 平成 20 年版：マツダ－ 38 頁 (4WD 車)
- 平成 22 年版：マツダ－ 24 頁 (4WD 車)

 で囲んである数値に訂正。

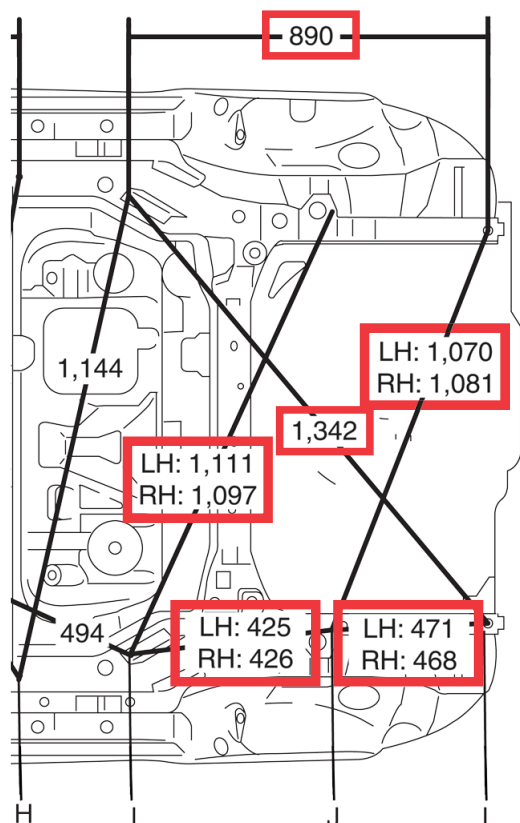

誤	J	リヤ・サイド・フレーム測定穴	(右) φ 12 (左) 7 × 10
---	---	----------------	------------------------



正	J	リヤ・サイド・フレーム測定穴	φ 12
---	---	----------------	------

●平成 20 年版：マツダー 45 頁 (2WD 車)

□ で囲んである数値に訂正。

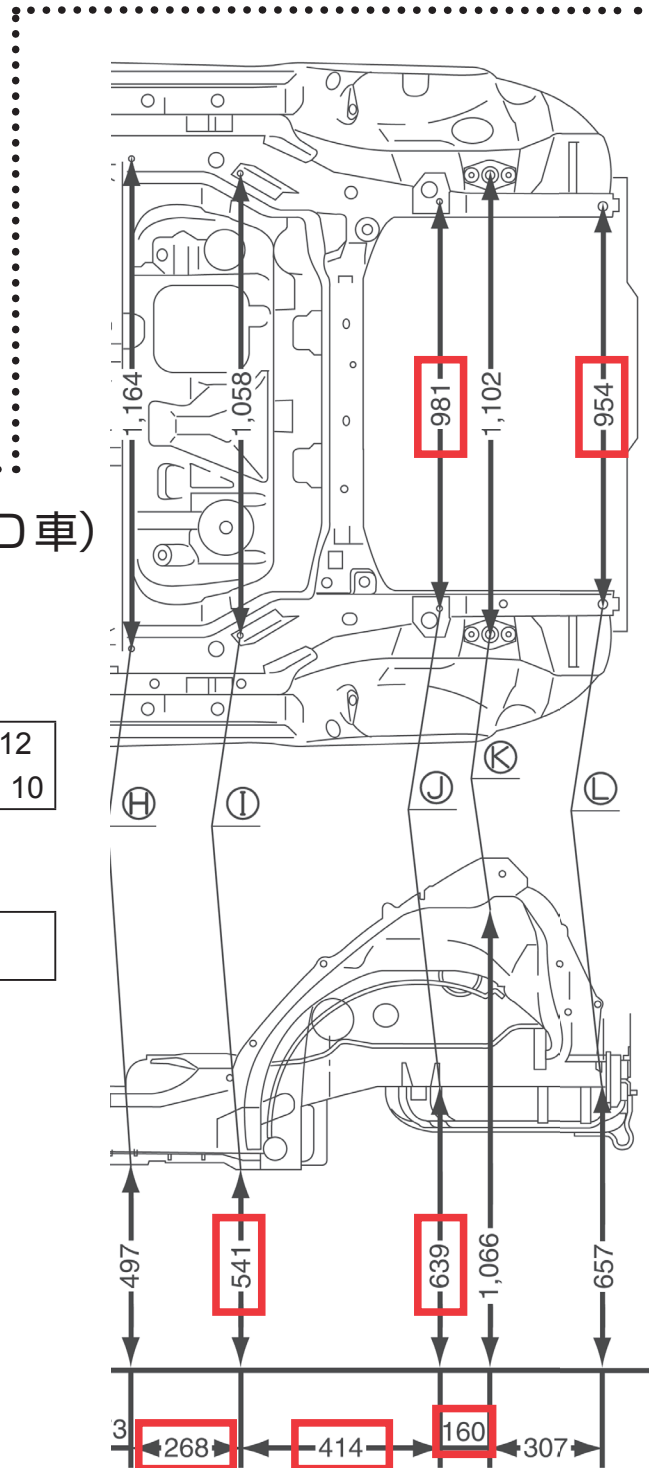
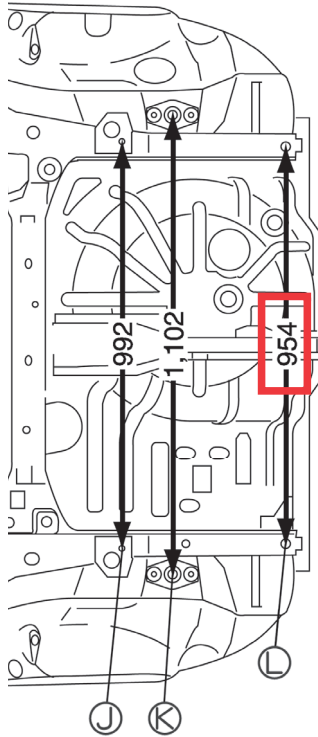

●平成 20 年版：マツダー 46 頁 (4WD 車)

□ で囲んである数値に訂正。

誤	J	リヤ・サイド・フレーム測定穴	(右) φ 12 (左) 7 × 10
---	---	----------------	------------------------



正	J	リヤ・サイド・フレーム測定穴	φ 12
---	---	----------------	------

● 富士重工 レガシィ/レガシィ B4 (BM/BR 系)

: 平成 22 年版 掲載

一部に訂正と、車のタイプによって測定ポイントが異なる寸法図があります。

赤字と 部が訂正または追加箇所です。お手持ちの寸法図集を訂正して下さい。

富士重工 - 22 ページ

[サスペンションマウント (クロスメンバ)] (セダン・ワゴン共通)

セダン・ワゴン ホイールベース 2,750 mm

OUTBACK ホイールベース 2,745 mm

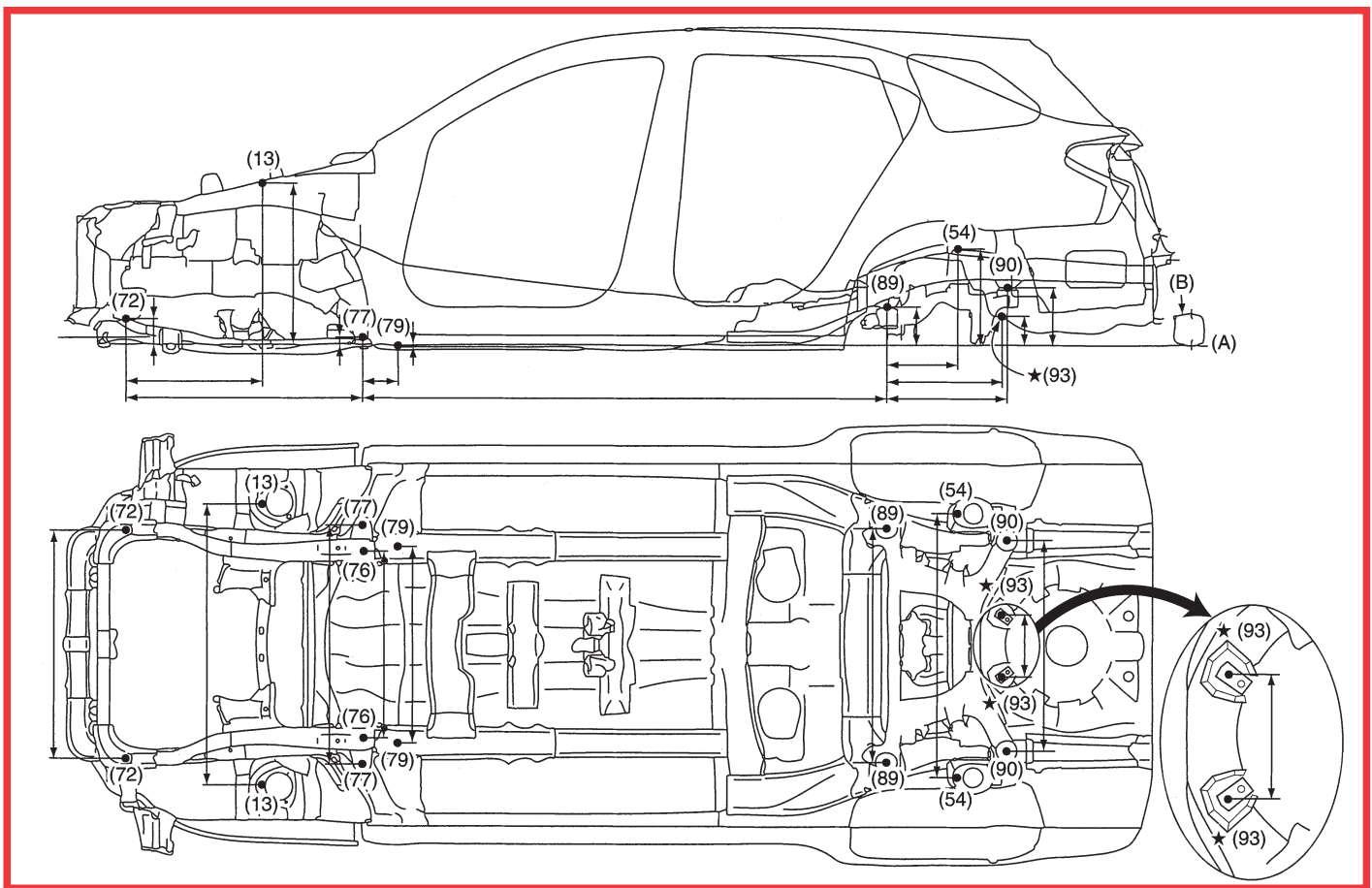

• 高さ寸法はサイドシルフランジ付け根 (曲げ角度) を基準にした仮想水平線から基準点までの垂直距離。

• ★印箇所は D タイプ以降

- (A) 基準線 (B) サイドシルアウターパネル
- (13) フロントサス取付穴 (対称) 前方
- (54) リヤサス取付穴 (対称) 前方
- (72) クレードルフレーム取付穴 (対称) 前方
- (76) クレードルフレーム取付穴 (対称) 後内側
- (77) クレードルフレーム取付穴 (対称) 後外側
- (79) ステイフナー取付穴 (対称)
- (89) リヤサスクロスメンバー取付穴 (対称)
- (90) リヤサスクロスメンバー取付穴 (対称)
- (93) リアサブフレームサポート取付穴 (対称)

測定点	基準寸法
基準線 — (13)	653
基準線 — (54)	391
基準線 — (72)	103
基準線 — (77)	29
基準線 — (79)	-8
基準線 — (89)	155
基準線 — (90)	234
基準線 — (93)	89.5
(13) — (72)	556
(54) — (89)	288
(72) — (77)	965
(77) — (79)	201

測定点	基準寸法
(77) — (89)	2,131
(89) — (90)	490
(89) — (93)	494
(13) R — (13) L	1,137
(54) R — (54) L	1,069
(72) R — (72) L	925
(76) R — (76) L	756
(77) R — (77) L	968
(79) R — (79) L	800
(89) R — (89) L	948
(90) R — (90) L	854
(93) R — (93) L	262

該当ページ	変更箇所
スーパーインデックスー 1	(誤) アルファード (ANH2,GHH2) (正) アルファード (ANH2, GGH2)
	(誤) ヴェルファイア (ANH2,GHH2) (正) ヴェルファイア (ANH2, GGH2)
フーガ (Y51 型) : 日産ー 17	(誤) W,w : $\phi 12$ (0.47) (正) W,w : 11×9 (0.43 \times 0.35)
	(誤) X,x : 11×9 (0.43 \times 0.35) (正) X,x : $\phi 12$ (0.47)